

ГИДРАВЛИЧЕСКАЯ Ш П ОМПА 3"

модель S3SHR 3" (75 мм)

Насос для измельчения и удаления плавающего в воде бытового мусора и других продуктов загрязнения.

Компактный размер позволяет работать в труднодоступных местах.

Подходит для применения в городской, промышленной и сельскохозяйственной сферах для переработки, измельчения и транспортировки обводненных отходов.



ХАРАКТЕРИСТИКИ

- Шреддерный импеллер с карбидными режущими кромками
 - Упрочненная плата измельчителя
 - Смазываемые уплотнения (может работать «сухую»)
 - Версии для мобильного и стационарного применения
 - Электробезопасность
- Источником питания могут служить гидравлические станции с бензиновым, дизельным или электрическим двигателем или ругие гидравлические источники питания с открытым центром с оттоком гидравлической жидкости до 38 л/мин

ТЕХНИЧЕСКИЕ ХАРАКТЕРИСТИКИ

Вес.....	33 кг
Высота.....	47 см
Макс. диаметр корпуса.....	39 см
Горловина для сбросового рукава.....	3" NPT (F) / Камлок C&F
Макс. размер тв. частиц.....	40мм
Штуцеры под БРС.....	5/8 (-10) SAE(F)
Корпус.....	пористый чугун
Лопасть.....	пористый чугун
Вал.....	нержавеющая сталь
Режущая лопасть.....	карбид вольфрама
Уплотнение вала верхнее.....	графит/керам.
Уплотнение вала нижнее.....	карбид кремния
Эластомер.....	Буна N
Гидравлическое масло.....	214-320 s.u.s. @ 100 °F (64 °C)
Поток масла.....	макс. 38 л/мин
Рабочее давление.....	макс. 204 бар
Источник питания.....	гидравлич. система с открытым центро

S3SHR ГАБАРИТНЫЕ РАЗМЕРЫ

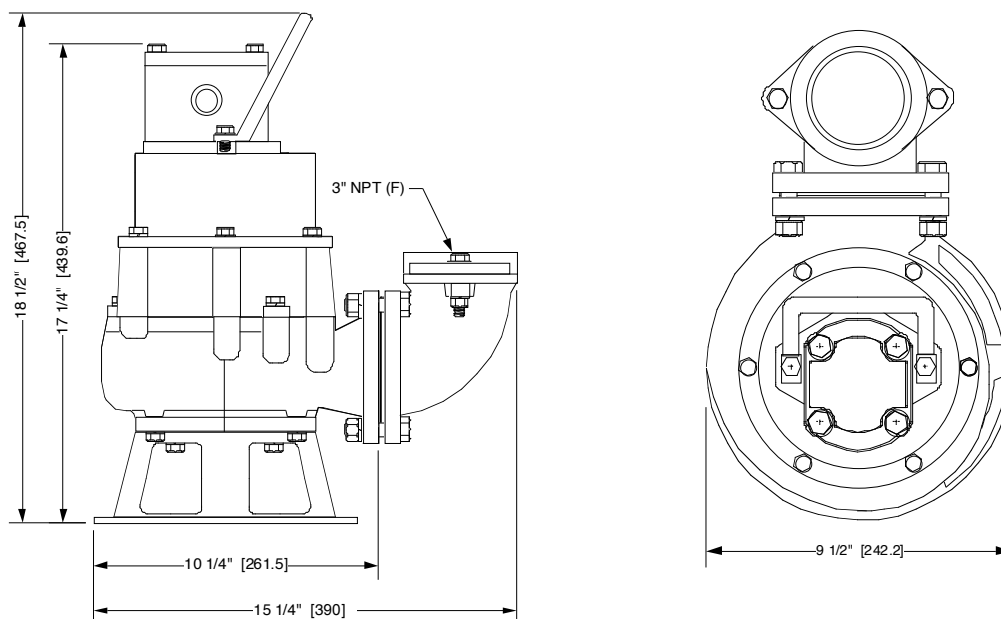

S3SHR ТАБЛИЦА ПРОИЗВОДИТЕЛЬНОСТИ

